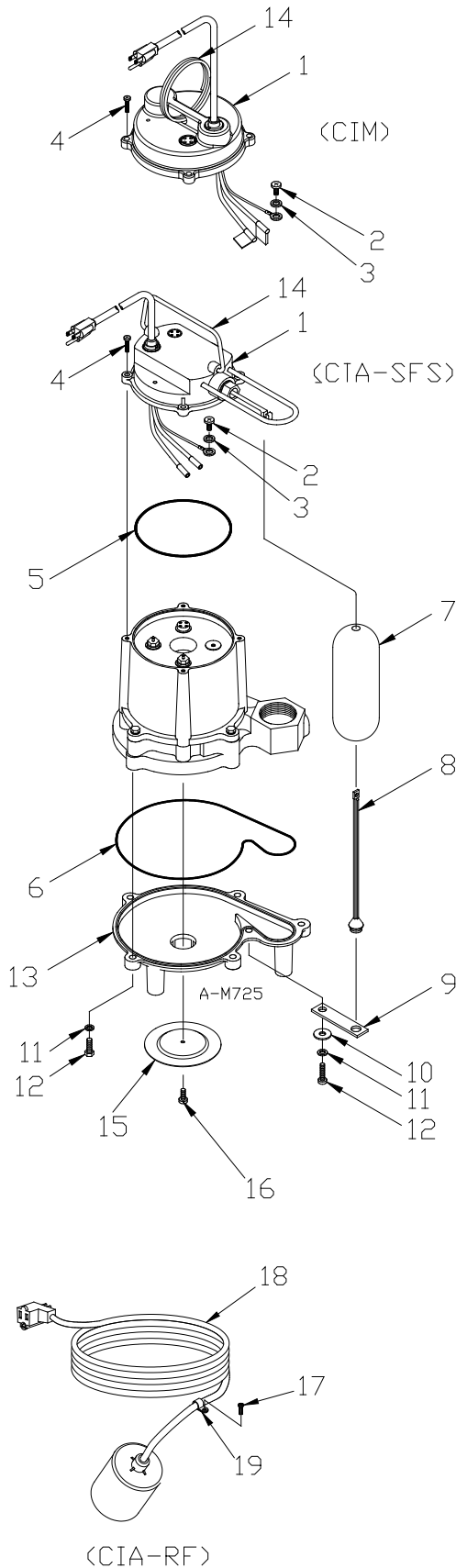

**Figure 2**



**Table 1 - Replacement Parts**

ITEM	PART NO.	DESCRIPTION	MODEL (CATALOG NO.)												
			10EN-CIA-SFS (511330)	10EN-CIA-SFS (511331)	10EN-CIA-SFS (511335)	10EN-CIA-SFS (511336)	10EN-CIM (511310)	10EN-CIM (511311)	10EN-CIM (511315)	10EN-CIM (511316)	10EN-CIA-RF (511320)	10EN-CIA-RF (511321)	10EN-CBA (511341)	10EN-CBA-SFS (511342)	10EN-CBA-SFS (511343)
1	106398	Cover, 10' cord, automatic	1	--	--	--	--	--	--	--	--	--	--	1	--
1	106406	Cover, 20' cord, automatic	--	1	--	--	--	--	--	--	--	--	--	--	1
1	106339	Cover, 10' cord, manual	--	--	--	--	1	--	--	1	--	--	--	--	--
1	106414	Cover, 10' cord, automatic, 230V plug	--	--	1	--	--	--	--	--	--	--	--	--	--
1	106404	Cover, 20' cord, automatic, 230V plug	--	--	--	1	--	--	--	--	--	--	--	--	--
1	106340	Cover, 20' cord, manual	--	--	--	--	--	1	--	1	--	1	--	--	--
1	106336	Cover, 10' cord, manual, 230V plug	--	--	--	--	--	--	1	--	--	--	--	--	--
1	106335	Cover, 20' cord, manual, 230V plug	--	--	--	--	--	--	--	1	--	--	--	--	--
1	106505	Cover, 20' cord manual	--	--	--	--	--	--	--	--	--	1	--	--	--
2	902437	Screw, #8-32 x 1/4"	1	1	1	1	1	1	1	1	1	1	1	1	1
3	921059	Washer, lock, #8	1	1	1	1	1	1	1	1	1	1	1	1	1
4	909022	Screw/washer, #10-24 x 5/8"	4	4	4	4	4	4	4	4	4	4	4	--	--
4	909019	Screw/washer, #10-24 x 3/4" brass	--	--	--	--	--	--	--	--	--	--	4	4	4
5	928002	Seal ring, 4.718 x .078	1	1	1	1	1	1	1	1	1	1	1	1	1
6	928039	Seal ring, 7.928 x .078	1	1	1	1	1	1	1	1	1	1	1	1	1
7	106362	Float	1	1	1	1	--	--	--	--	--	--	--	1	1
8	106355	Rod, float	1	1	1	1	--	--	--	--	--	--	--	1	1
9	106354	Strap, float	1	1	1	1	--	--	--	--	--	--	--	1	1
10	921012	Washer, plain, 1/4"	1	1	1	1	--	--	--	--	--	--	--	1	1
11	921103	Washer, lock, 1/4"	6	6	6	6	6	6	6	6	6	6	6	6	6
12	903725	Screw, cap, 1/4-20 x 7/8"	6	6	6	6	6	6	6	6	6	6	6	6	6
13	106373	Screen/base	1	1	1	1	1	1	1	1	1	1	1	1	1
14	108101	Handle	1	1	1	1	--	--	--	--	--	1	1	1	1
14	114100	Handle, ring	--	--	--	--	1	1	1	1	1	--	--	--	--
15	106121	Plate	1	1	1	1	1	1	1	1	1	1	1	1	1
16	902437	Screw, #8-32 x 1/4"	1	1	1	1	1	1	1	1	1	1	1	1	1
17	901424	Screw	--	--	--	--	--	--	--	1	1	--	--	--	--
18	950026	Float switch, 10'	--	--	--	--	--	--	--	1	--	--	--	--	--
18	950043	Float switch, 20'	--	--	--	--	--	--	--	--	1	--	--	--	--
19	927427	Loop clamp	--	--	--	--	--	--	--	1	1	--	--	--	--